

Willkommen...

Willkommen bei der Bedienungsanleitung zu den Tischtelefonen Mitel 6863 SIP und Mitel 6865 SIP für MiVoice Office 400 Kommunikationssysteme.

Die vorliegende Bedienungsanleitung wird Sie bei der Anwendung Ihres Telefons begleiten und Sie Schritt für Schritt in die Funktionen und die Konfiguration einführen. Sollten Sie darüber hinaus weitere technische Unterstützung benötigen oder Informationen über andere Produkte von Mitel wünschen, stehen Ihnen unsere Internetseiten www.mitel.com oder unser [Mitel DocFinder](#) zur Verfügung.

Diese Bedienungsanleitung ist nur relevant für Mitel SIP Telefone, die an einem MiVoice Office 400 Kommunikationssystem angeschlossen sind. Für den Betrieb an anderen Kommunikationssystemen oder für den Direktbetrieb über einen SIP-Provider stehen andere Bedienungsanleitungen zur Verfügung. Fragen Sie Ihren Systembetreuer, wenn Sie nicht sicher sind, ob Sie die für Ihren Gebrauch richtige Bedienungsanleitung vor sich haben.

Hinweise:

- Nicht alle aufgeführten Funktionen stehen standardmässig zur Verfügung. Wenden Sie sich an Ihren Systembetreuer, um mehr über die im MiVoice Office 400 Kommunikationssystem verfügbaren Leistungsmerkmale und Dienste zu erfahren.
- Ihr Systembetreuer hat die Möglichkeit, einige Leistungsmerkmale des Telefons individuell einzustellen. In diesem Fall weichen Ihre Standardwerte von den in dieser Bedienungsanleitung beschriebenen Standardwerten ab.
- Einige Funktionen werden sowohl vom MiVoice Office 400 Kommunikationssystem als auch lokal in Ihrem Mitel SIP Telefon angeboten. Weil das MiVoice Office 400 Kommunikationssystem die lokalen Funktionen nicht vollständig unterstützt, empfehlen wir Ihnen Ihre Konfigurationen immer über Ihren Systembetreuer oder über das Self Service Portal (siehe Kapitel "MiVoice Office 400 Self Service Portal", Seite 8) vorzunehmen.

Sicherheitshinweise

Die Nichtbeachtung dieser Hinweise kann Gefahren verursachen und gegen bestehende Gesetze verstossen.



Verbindungen

Stecken Sie die Verbindungsstecker des Telefonkabels nur in die dafür vorgesehenen Dosen. Nehmen Sie keine Änderungen an den Steckern vor.



Stromversorgung

Ihr Telefon kann auf unterschiedliche Weise mit Strom versorgt werden. Halten Sie sich an die Angaben Ihres Systembetreuers.

Hinweis: Das Gerät ist nicht betriebsbereit wenn die Stromversorgung des Kommunikationssystems unterbrochen wird.



Metallobjekte

Telefonhörer erzeugen magnetische Felder, die kleine Metallobjekte wie Stifte oder Büroklammern anziehen können. Vermeiden Sie einen Standort in unmittelbarer Nähe solcher Objekte, um die Gesundheit nicht zu gefährden.



Wartung

Installationen und Reparaturen sind immer von einem dafür qualifizierten Fachmann auszuführen.

Reinigen Sie Ihr Gerät mit einem weichen, leicht feuchten oder antistatischen Tuch. Verwenden Sie keine Reinigungsmittel oder andere chemische Substanzen.



Kostenkontrolle und Datenschutz

Damit niemand auf Ihre Kosten telefonieren kann, sollten Sie das Telefon durch eine PIN schützen. Damit sind auch Ihre persönlichen Einstellungen geschützt.



Umgebungsbedingungen

Betreiben Sie Ihr Gerät nur bei Temperaturen von +5 °C bis circa +40 °C. Vermeiden Sie Sonnenbestrahlung und andere Wärmequellen. Schützen Sie Ihr Gerät vor Nässe, starkem Staub, aggressiven Flüssigkeiten und Dämpfen.



Setzen Sie Ihr Gerät nicht elektromagnetischen Feldern (Elektromotoren, Haushaltsgeräten) aus. Die Sprachqualität könnte beeinträchtigt werden.



Entsorgung

Entsorgen Sie das Gerät und seine Verpackung umweltgerecht. Elektrogeräte gehören nicht in den Hausmüll. Geben Sie diese an den bekannten Rücknahmestellen ab.



Zubehör

Verwenden Sie ausschliesslich Originalzubehör oder speziell zugelassenes Zubehör. Die Verwendung von anderem Zubehör kann die Systemleistung und die Betriebssicherheit beeinträchtigen sowie die Gesundheit und Sicherheit gefährden.

Dokumentinformationen

Dokumentbezeichnung

- Dokumentnummer: eud-1661
- Dokumentversion: 1.0
- Basiert auf: MiVoice Office 400 R4.0
- Gültig ab: MiVoice Office 400 R4.0
- Klicken Sie im PDF-Viewer auf diesen Hyperlink, um die aktuellste Version dieses Dokumentes herunterzuladen:
https://pbxweb.aastra.com/doc_finder/DocFinder/eud-1661_de.pdf?get&DNR=eud-1661
- Copyright © 06.2015 Mitel Networks Corporation

Inhalt

Willkommen...	2
Sicherheitshinweise	3
Dokumentinformationen	4
Informationen zum MiVoice Office 400 Kommunikationssystem	7
Tasten, Anzeige und Menüführung	9
Tastenbezeichnungen und Anschlüsse	10
Anzeigesymbole	14
Ihr Telefon bedienen	15
Erweiterungstastenmodule verwenden	20
Beschriftungstreifen verwenden	22
Telefonieren	23
Gespräche führen	24
Gespräche einleiten	26
Funktionen vor/während Gespräch nutzen	32
Weitere Funktionen nutzen	47
Übersicht der verfügbaren Funktionen	53
Abwesenheiten am Arbeitsplatz organisieren	58
Anruflisten und Sprachmitteilungen bedienen	62
Organisation im Team (Besetztanzeigefeld, nur Mitel 6865 SIP)	65
Leitungstasten am Reihenapparat (nur Mitel 6865 SIP)	66
Funktionen mit OpenCount nutzen	68
Funktionen über Fernbedienung einstellen	69
Telefon auf persönliche Bedürfnisse einstellen	70
Anzeige konfigurieren	71
Audioeigenschaften konfigurieren	72
Allgemeine Telefoneinstellungen konfigurieren	74
Sich vor Anrufen schützen	78
Telefonbücher verwalten	79
Voicemail konfigurieren	80
Anwesenheitsprofil konfigurieren	82
Tasten konfigurieren	84

Produkt- / Sicherheitsinformationen	87
Sicherheitshinweise	88
Produktinformationen	88
Datenschutz	90
Limited Warranty (Australia only)	90
Index	94

Informationen zum MiVoice Office 400 Kommunikationssystem

One Number Benutzerkonzept

Ihr Systembetreuer kann Ihnen mehrere Telefone einrichten, welche alle die gleiche Rufnummer besitzen (One Number Benutzerkonzept). Sie haben nur einen Namen und eine Rufnummer, mit der Sie sich gegenüber Ihrem Gesprächspartner identifizieren, egal mit welchem der zugewiesenen Telefone Sie telefonieren. Dies hat den Vorteil, dass Sie immer unter derselben Rufnummer erreichbar sind, egal wo Sie sich gerade befinden.

Mit der persönlichen Anruflenkung können Sie bestimmen, auf welches Telefon/auf welche Telefone ankommende Anrufe gelenkt werden sollen (siehe Kapitel "Persönliche Anruflenkung aktivieren", Seite 47).

Weitere Vorteil des One Number Benutzerkonzepts:

- Mit Ring Alone können Sie bestimmen, an welchem Telefon ein Anruf akustisch signalisiert wird (siehe Kapitel "Ring Alone aktivieren", Seite 48).
- Ihr Systembetreuer kann einstellen, ob Sie, wenn Sie an einem dieser Telefone besetzt sind, für alle weiteren ankommenden Anrufe besetzt sind oder nicht (Besetzt bei besetzt).
- Weitere abgehende Gespräche können nach wie vor von den anderen Telefonen geführt werden.
- Alle Anruflisten und Kontakte, welche im MiVoice Office 400 Kommunikationssystem gespeichert sind, sind auf all Ihren Telefonen verfügbar und werden automatisch abgeglichen.
- Eine Durchsage wird an all Ihren Telefonen signalisiert, welche Durchsage unterstützen.
- Mit Fast Take (*88) können Sie einen Anruf von einem Telefon auf ein anderes Telefon übernehmen.

MiVoice Office 400 Self Service Portal

Das Self Service Portal ist eine webbasierte Anwendung für Telefone an einem MiVoice Office 400 Kommunikationssystem. Mit Hilfe des Self Service Portal können Sie Ihre persönlichen Telefoneinstellungen wie zum Beispiel Tastenkonfiguration, Beschriftungsstreifen der konfigurierbaren Tasten, Anzeigesprache, persönlichen Kontakte und mehr direkt und selbstständig am PC konfigurieren und anpassen.

Sobald Sie von Ihrem Systembetreuer ein Benutzerkonto für das Self Service Portal bekommen und sich angemeldet haben, gelangen Sie zur Startseite mit der Übersicht Ihrer Telefone. Weitere Informationen zu einem bestimmten Thema finden Sie in der Online-Hilfe des Self Service Portals.

Wenden Sie sich an Ihren Systembetreuer, damit er Ihnen den Zugang zum Self Service Portal ermöglicht.

Tasten, Anzeige und Menüführung

In den folgenden Abschnitten erhalten Sie einen Überblick, welche Tasten und Anschlüsse auf Ihrem Telefon zur Verfügung stehen und wie sie verwendet werden.

Tastenbezeichnungen und Anschlüsse	10
Anzeigesymbole	14
Ihr Telefon bedienen	15
Erweiterungstastenmodule verwenden	20
Beschriftungsstreifen verwenden	22

Tastenbezeichnungen und Anschlüsse

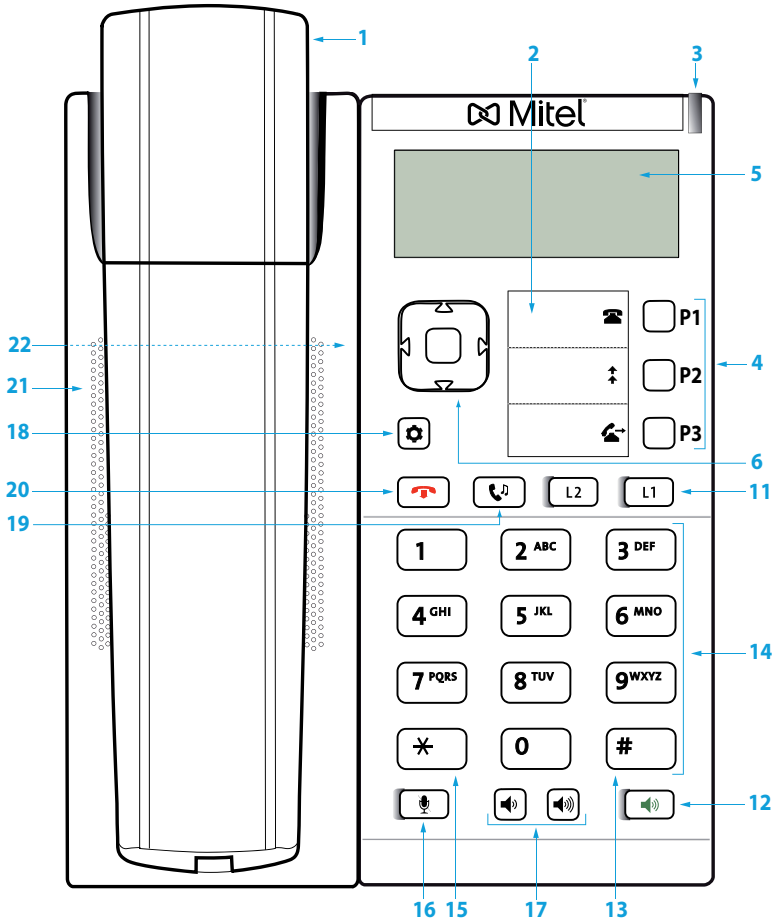





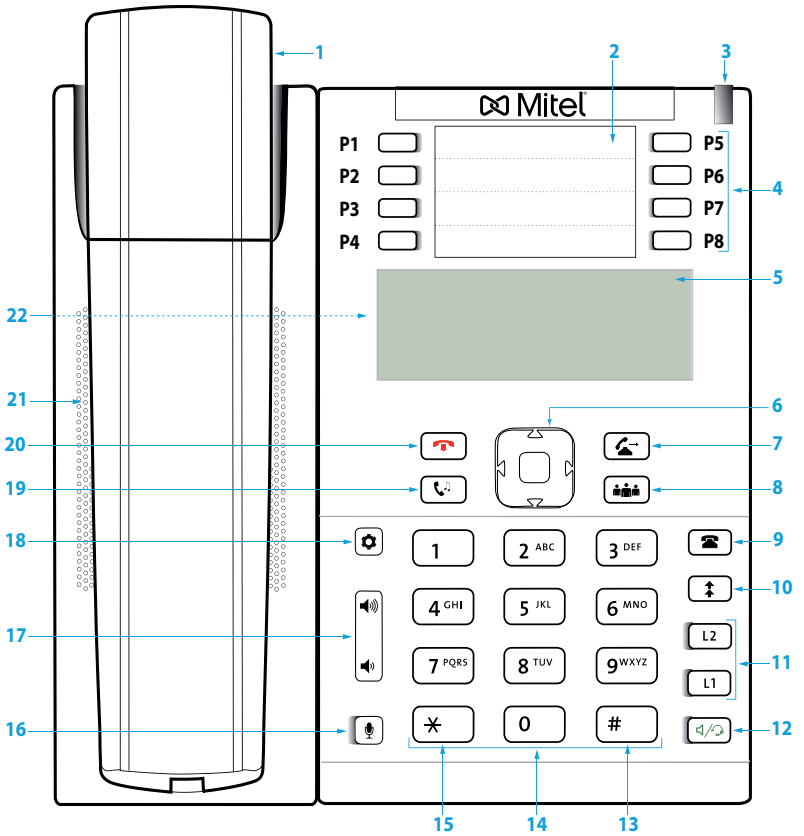





Mitel 6863 SIP









Tasten, Anzeige und Menüführung



Mitel 6865 SIP

Tasten, Anzeige und Menüführung

Nr.	Taste	Beschreibung
1	Hörer	
2	Beschriftungsstreifen	Etiketten für konfigurierbare Tasten
3	 Benachrichtigungs-LED	Farbe und Status signalisieren ein bestimmtes Ereignis.
4	 Funktionstasten P1-P3 (Mitel 6863 SIP)	Frei konfigurierbare Tasten. Vorkonfiguriert als: <ul style="list-style-type: none"> • Systemmenü • Wahlwiederholung • Gesprächsübergabe
	 Funktionstasten P1-P8 mit LED (Mitel 6865 SIP)	8 Frei konfigurierbare Tasten (teilweise vorkonfiguriert). Neben jeder Funktionstaste befindet sich eine LED, die den Funktionszustand signalisiert. Die Tasten sind doppelt belegt.
5	Anzeige	Monochromer Bildschirm
6	 Navigationstaste mit Auswahlstaste	<ul style="list-style-type: none"> • Im Menü navigieren • Leitung wechseln • Menüauswahl bestätigen
7	 Weiterleitentaste (nur Mitel 6865 SIP)	Gespräche übergeben
8	 Konferenzstaste (nur Mitel 6865 SIP)	Konferenzgespräche aufbauen
9	 Anruflistenstaste (nur Mitel 6865 SIP)	Anruflistenmenü aufrufen: <ul style="list-style-type: none"> • unbeantwortet • beantwortet • Wahlwiederholung
10	 Wahlwiederholungstaste (nur Mitel 6865 SIP)	Zuletzt gewählte Rufnummern aufrufen
11	 L1  L2	Mitel 6863 SIP: 2 Leitungstasten Mitel 6865 SIP: 2 Leitungstasten. Insgesamt sind 9 Leitungen verfügbar. <ul style="list-style-type: none"> • Leitung belegen • Anruf annehmen • Makeln bei gleichzeitiger Belegung mehrerer Leitungstasten
12	 Lautsprechartaste mit LED (Mitel 6863 SIP)	<ul style="list-style-type: none"> • Lauthören ein-/ausschalten • Hörmikrofon ein-/ausschalten











Nr.	Taste	Beschreibung
		Lautsprecher-/Headset-Taste mit LED (Mitel 6865 SIP) <ul style="list-style-type: none"> • Lauthören ein-/ausschalten • Hörmikrofon ein-/ausschalten • Headsetmikrofon ein-/ausschalten
13		Rautetaste #- oder Sonderzeichen eingeben
14		Zifferntasten 1-9 Zeichen- und Ziffern eingeben
15		Sterntaste *- oder Leerzeichen eingeben
16		Mikrofontaste mit LED <ul style="list-style-type: none"> • Freisprechmikrofon ein-/ausschalten • Hörmikrofon ein-/ausschalten • Headsetmikrofon ein-/ausschalten (nur Mitel 6865 SIP)
17		Lautstärketasten Lautstärke regeln
18		Optionentaste Lokales Einstellungsmenü (Optionenliste) aufrufen
19		Halteentaste <ul style="list-style-type: none"> • Aktives Gespräch halten • Gehaltenes Gespräch wieder aufnehmen
20		Beendentaste <ul style="list-style-type: none"> • Gespräch beenden • Zurück zur Anzeige im Ruhezustand • Editor ohne Änderungen verlassen
21		Lautsprecher
22		Rückseite (Mitel 6863 SIP): <ul style="list-style-type: none"> • 100BaseT-Dualanschluss für PC und LAN • Anschluss für Stromversorgung • Höreranschluss • Anschluss für Power-Over-Ethernet • Anschluss für Wandmontage
		Rückseite (Mitel 6865 SIP): <ul style="list-style-type: none"> • Anschluss für Erweiterungstastenmodul • Anschluss für Stromversorgung • Kombiniertes vierpoliges Modulanschluss mit DHSG-Headsetanschluss¹⁾ • GigE-Dualanschluss für PC und LAN • Höreranschluss • Anschluss für Power-Over-Ethernet Klasse 2 • Anschluss für Wandmontage

¹⁾ Verwenden Sie den Headsetanschluss ausschliesslich für Headsets. Der Anschluss eines anderen Geräts kann Schäden an Ihrem Telefon verursachen und Ihre Garantie aufheben.

Hinweis: Die Telefone Mitel 6867 SIP und Mitel 6869 SIP verfügen über auswechselbare Tastenkappen. Wenn Sie die Position einer Funktion auf Ihrem Telefon ändern, können Sie die Funktion im Self Service Portal auf der entsprechenden Funktionstaste anpassen. Eine Übersicht der auswechselbaren Funktionen finden Sie im Kapitel "Verfügbare Tasten", Seite 84.

Anzeigesymbole

Verbindungszustände, Infos

	<ul style="list-style-type: none">• Kontextabhängiger Softkey• Im Menü zurückblättern• Eingabemarke navigieren• Leitung wechseln
	<ul style="list-style-type: none">• Kontextabhängiger Softkey• Im Menü vorblättern• Eingabemarke navigieren• Menüauswahl bestätigen• Leitung wechseln
	<ul style="list-style-type: none">• Kontextabhängiger Softkey• Im Menü navigieren• Auf Anzeige im Ruhezustand navigieren
	<ul style="list-style-type: none">• Kontextabhängiger Softkey• Im Menü navigieren• Menüauswahl bestätigen• Auf Anzeige im Ruhezustand navigieren
	Ankommender Anruf
	In Verbindung
	Neue Sprachmitteilung
	Aktivierte Einstellung
	Mitel Hi-Q™ Audio-Technologie
	Daten-/Sprachverschlüsselung

Ihr Telefon bedienen

Die meisten Tasten und Funktionen sind in der Tastenlegende erklärt. Hier erfahren Sie weitere Übersichten und Bedienhilfen.

Übersicht Systemmenü

Der Zugang zum Systemmenü erfolgt über den Softkey *Menü*. Darin enthalten sind die nachfolgenden Menüeinträge. Mehr Informationen zu diesen Menüeinträgen finden Sie in den entsprechenden Kapiteln in dieser Bedienungsanleitung.

MiVoice Office 400 Systemmenü

1. *Anrufliste* (abhängig von der Einstellung im MiVoice Office 400 Kommunikationssystem)
2. *Verzechnissuche*
3. *Voicemail*
4. *Umleiten*
5. *Anwesenheit*
6. *Anruflenkung*
7. *Alarmmelodien*
8. *Information*

Softkeys/Navigationstaste verwenden

Die Softkeys sind diejenigen Tasten, die automatisch vom MiVoice Office 400 Kommunikationssystem mit kontextabhängigen Funktionen belegt werden. Die Funktionen werden im Bildschirm angezeigt und mit der Navigationstaste bedient.

Ein Menü kann über mehrere Untermenüs verfügen. Drücken Sie jeweils die Softkey *Ausführen* (Navigationstaste nach rechts oder nach unten), um in das Untermenü oder die Auswahl der möglichen Bearbeitungsoptionen zu gelangen bzw. um die Aktion auszuführen.

Frei konfigurierbare Tasten verwenden

Mitel 6863 SIP: Ihr Mitel 6863 SIP verfügt über drei frei konfigurierbare Tasten, die standardmässig von Ihrem Systembetreuer mit folgenden Funktionen vorkonfiguriert werden:

- Systemmenü
- Wahlwiederholung
- Gesprächsübergabe.

Sie können diese konfigurierbaren Tasten mit einer anderen Funktion oder einer Rufnummer belegen.

Mitel 6865 SIP: Ihr Mitel 6865 SIP verfügt über frei konfigurierbare Tasten. Beliebte Funktionen werden standardmässig von Ihrem Systembetreuer jeweils auf einer bestimmten konfigurierbaren Taste eingerichtet (siehe Kapitel "Übersicht Funktionstastenbelegung (Standardtasteneinstellung)", Seite 17). Die restlichen frei konfigurierbaren Tasten können Sie mit einem bestimmten Aktionstyp belegen: Rufnummer, Funktion, Besetztanzeigefeld.

Die Tastenbelegung nehmen Sie nicht direkt am Telefon vor. Folgende Varianten stehen Ihnen zur Tastenkonfiguration zur Verfügung:

- **MiVoice Office 400 Kommunikationssystem:** Die Konfiguration wurde bereits von Ihrem Systembetreuer im Kommunikationssystem vorgenommen.
- **Self Service Portal:** Sie verwenden das Self Service Portal (siehe Kapitel "MiVoice Office 400 Self Service Portal", Seite 8), wo Sie die Tasten nach Ihren Wünschen belegen, ändern oder löschen können.

Mehr Informationen zu den frei konfigurierbaren Tasten finden Sie im Kapitel "Tasten konfigurieren", Seite 84.

Übersicht Funktionstastenbelegung (Standard-tasteneinstellung)

Mitel 6863 SIP/Mitel 6865 SIP Telefone am MiVoice Office 400 Kommunikationssystem werden mit nachfolgender Funktionstastenbelegung ausgeliefert. Beachten Sie, dass Ihr Systembetreuer dies ändern kann und Ihr Telefon daher von dieser Standardbelegung abweichen kann.

Funktionstaste	Mitel 6863 SIP	Mitel 6863 SIP wenn als Free Seating Telefon angemeldet
Taste P1	Systemmenü	Systemmenü
Taste P2	Anrufliste: Wahlwiederholung	Anrufliste: Wahlwiederholung
Taste P3	Gesprächsübergabe	Gesprächsübergabe
Funktionstaste	Mitel 6865 SIP	Mitel 6865 SIP wenn als Free Seating Telefon angemeldet
Taste P1	Systemmenü	Systemmenü
Taste P2	Voicemailmenü	Free Seating: An-/abmelden
Taste P3	Rückruf anfordern	Rückruf anfordern
Taste P4	Leer ¹⁾	Leer ¹⁾
Taste P5	Leer ¹⁾	Leer ¹⁾
Taste P6	Leer ¹⁾	Leer ¹⁾
Taste P7	Leer ¹⁾	Leer ¹⁾
Taste P8	Leer ¹⁾	Leer ¹⁾

¹⁾ Die Tastenbelegung ist mit einer leeren Funktion konfiguriert.

Übersicht alphanumerische Tastatur

Die alphanumerische Tastatur können Sie zur Ziffern- und Passworteingabe, zur Eingabe von Text und Sonderzeichen sowie für Quickdial nutzen. Drücken Sie dabei die entsprechende Taste so oft hintereinander, bis das gewünschte Zeichen erscheint.

Die alphanumerische Tastatur ist mit den Zeichen der folgenden Tabelle belegt. Beachten Sie, dass die tatsächliche Zeichenauswahl von der ausgewählten Sprache abhängt.

	Grossschreibung	Kleinschreibung
1	1 . : ; = _ , - ' & ()	
2 ABC	A B C 2 Ä Å Æ Ç	a b c 2 ä å æ ç
3 DEF	D E F 3 É Ê Ë	d e f 3 é ê ë
4 GHI	G H I 4 Í Î Ï	g h i 4 í î ï
5 JKL	J K L 5 M N O P	j k l 5 m n o p
6 MNO	M N O 6 Ñ Ò Ó Ô Õ	m n o 6 ñ ò ó ô õ
7 PQRS	P Q R S 7 ß Ф Х Ц Ч	p q r s 7 ß ф х ц ч
8 TUV	T U V 8 Ü Ú Û Ü Ш Щ Ъ Ы	t u v 8 ü ú û ü ш щ ъ ы
9 WXYZ	W X Y Z 9 Ъ Ы Ю Я	w x y z 9 ъ ы ю я
0	0 +	
*	* <Leerzeichen>	
#	# / \ @ §	

Text eingeben

Ziffern- und Buchstabeneingabe: Drücken Sie im Textmodus die Taste sooft, bis Ihr gesuchtes Zeichen in der Anzeige erscheint.

Eingabe korrigieren: Ein falsch eingegebenes Zeichen können Sie mit der Navigationstaste nach links korrigieren.



Eingabe bestätigen: Mit der Softkey *Ausführen* können Sie eine Eingabe oder eine Auswahl bestätigen.

Editor ohne Speichern beenden: Mit der Softkey *Abbrechen* oder der Beendertaste können Sie eine Eingabe ohne Speichern abbrechen oder im Menü zurück in den Ruhezustand gelangen.





Übersicht der LED

Mittels unterschiedlicher Farben und Leuchtzuständen signalisiert die Aufmerksamkeits-LED bzw. die LED der Funktions- oder Leitungstaste verschiedene Ereignisse oder Betriebszustände.



Benachrichtigungs-LED:

Zustand	Beschreibung
 Blinkt schnell	<ul style="list-style-type: none">Ankommender AnrufTerminruf
 Blinkt langsam	Neue Sprachmitteilung
 Leuchtet	Telefon gesperrt

LED Leitungstaste:

Zustand	Beschreibung
 Leuchtet nicht	Leitung frei
 Blinkt schnell	<ul style="list-style-type: none">Ankommender AnrufTerminruf
 Blinkt langsam	Gesprächspartner in Haltung. Gespräch kann auf beliebigen Telefon beantwortet werden.
 Leuchtet	In Verbindung

LED Funktionstaste oder Besetztanzeigefeldtaste (nur Mittel 6865 SIP):

Zustand	Beschreibung
 Leuchtet nicht	<ul style="list-style-type: none">Funktion deaktiviertBenutzer frei (Besetztanzeigefeld)
 Blinkt schnell	Benutzer wird gerade gerufen (Besetztanzeigefeld)
 Leuchtet	<ul style="list-style-type: none">Funktion aktiviertBenutzer besetzt (Besetztanzeigefeld)

Erweiterungstastenmodule verwenden

Der Anschluss von Erweiterungstastenmodulen an Ihr Telefon (nur Mittel 6865 SIP) stellt Ihnen weitere konfigurierbare Tasten zur freien Belegung zur Verfügung.

Erweiterungstastenmodul Mitel M680

Sie können bis zu drei Erweiterungstastenmodule Mitel M680 nebeneinander an Ihr Telefon anschliessen. Das Mittel M680 besitzt folgende Eigenschaften:

- 16 konfigurierbare Tasten. Mit drei Erweiterungstastenmodulen verfügen Sie also über zusätzliche 48 konfigurierbare Tasten.
- Jede Taste verfügt über eine LED zur optischen Signalisierung.
- Die Tasten des Erweiterungstastenmoduls unterstützen alle Tastentypen, die auch von den Tasten Ihres Telefons unterstützt werden.
- Die konfigurierbaren Tasten des Erweiterungstastenmoduls lassen sich wie die konfigurierbaren Tasten Ihres Telefons bedienen.
- Die Konfiguration einer Taste muss entweder von Ihrem Systembetreuer oder von Ihnen selbst im Self Service Portal (siehe Kapitel "[MiVoice Office 400 Self Service Portal](#)", Seite 8) vorgenommen werden.
- Beschriftungstreifen zur Tastenbeschriftung (siehe Kapitel "[Beschriftungstreifen verwenden](#)", Seite 22).

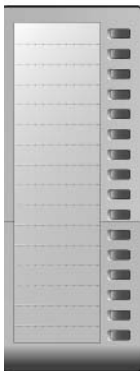

Erweiterungstastenmodul Mitel M685

Sie können bis zu drei Erweiterungstastenmodule Mitel M685 an Ihr Telefon anschließen. Das Mitel M685 besitzt folgende Eigenschaften:

- Farbiger Touchscreen
- 3 Anzeigeebenen mit je 28 konfigurierbaren Tasten (insgesamt 84 konfigurierbare Tasten). Mit drei Mitel M685 verfügen Sie also über zusätzliche 252 konfigurierbare Tasten.
- Jede Taste verfügt über eine LED zur optischen Signalisierung.
- Die Tasten des Erweiterungstastenmoduls unterstützen alle Tastentypen, die auch von den Tasten Ihres Telefons unterstützt werden.
- Die konfigurierbaren Tasten des Erweiterungstastenmoduls lassen sich wie die konfigurierbaren Tasten Ihres Telefons bedienen.
- Die Konfiguration einer Taste muss entweder von Ihrem Systembetreuer oder von Ihnen selbst im Self Service Portal (siehe Kapitel "[MiVoice Office 400 Self Service Portal](#)", Seite 8) vorgenommen werden.
- Wenn Sie ein Erweiterungstastenmodul entfernen oder die Reihenfolge der angeschlossenen Erweiterungstastenmodule ändern, bleibt die Konfiguration der Tasten bestehen.
- Die Einstellung für Anzeigecontrast und Anzeigebeleuchtung wird von Ihrem Telefon übernommen.

Nr. Taste	Beschreibung
	
1 	Funktionstasten A1-A84 (3 Anzeigeebenen à je 28 Tasten) <p>Frei konfigurierbare Tasten. Neben jeder Funktionstaste befindet sich eine LED, die den Funktionszustand signalisiert.</p>
2 	Funktionstaste für Ebenen 1, 2, 3 <p>Gewünschte Ebene aufrufen</p>

Beschriftungstreifen verwenden

Beschriftungstreifen drucken und anbringen

Beschriftungstreifen können Sie über das Self Service Portal (siehe Kapitel "MiVoice Office 400 Self Service Portal", Seite 8) beschriften und drucken.

Mitel 6863 SIP / Mitel 6865 SIP:

1. Beschriftungstreifen über das Self Service Portal beschriften und drucken (Wichtige Druckeinstellung: "Seitenanpassung für Druck: Keine").
2. Beschriftungstreifen gemäss Schnittmarken ausschneiden.
3. Abdeckung entfernen und Beschriftungstreifen in die dafür vorgesehene Aussparung schieben.
4. Abdeckung wieder in die Aussparungen des Tastenfeldes einschieben.

Mitel M680 (nur Mitel 6865 SIP):

1. Beschriftungstreifen über das Self Service Portal beschriften und drucken (Wichtige Druckeinstellung: "Seitenanpassung für Druck: Keine").
2. Beschriftungstreifen gemäss Schnittmarken ausschneiden.
3. Abdeckung entfernen und Beschriftungstreifen in die dafür vorgesehene Aussparung schieben.
4. Abdeckung wieder in die Aussparungen des Tastenfeldes einschieben.

Telefonieren

In den folgenden Abschnitten erfahren Sie, welche Komfortfunktionen Ihnen Ihr Telefon bietet, um verschiedenen Alltagssituationen elegant zu meistern.

Gespräche führen	24
Gespräche einleiten	26
Funktionen vor/während Gespräch nutzen	32
Weitere Funktionen nutzen	47
Übersicht der verfügbaren Funktionen	53
Abwesenheiten am Arbeitsplatz organisieren	58
Anruflisten und Sprachmitteilungen bedienen	62
Organisation im Team (Besetztanzeigefeld, nur Mitel 6865 SIP)	65
Leitungstasten am Reihenapparat (nur Mitel 6865 SIP) .	66
Funktionen mit OpenCount nutzen	68
Funktionen über Fernbedienung einstellen	69

Gespräche führen

In diesem Abschnitt erfahren Sie, wie Sie Ihre Gespräche führen können.

Anruf entgegennehmen, Gespräch beenden oder abweisen

Anruf beantworten: Ihr Telefon ruft, die Benachrichtigungs-LED und die LED der Leitungstaste blinken. Wenn die Rufnummer des Anrufers empfangen wird, erscheint sie auf der Anzeige. Ist diese Rufnummer im privaten Telefonbuch oder im MiVoice Office 400 Kommunikationssystem gespeichert, erscheint auf der Anzeige der zugehörige Name.

Lauthören: Mit der Funktion Lauthören schalten Sie zusätzlich zum Hörer den Lautsprecher ein, so dass andere Personen im Raum das Gespräch mithören können. Sie selbst können ganz normal mit dem Hörer telefonieren.

Anruf abweisen: Solange Sie einen Anruf noch nicht entgegen genommen haben, können Sie einen Anruf bereits während der Rufphase abweisen.



Anruf entgegennehmen mit Hörer:

Hörer abheben.



Anruf entgegennehmen mit Leitungstaste:

Leitungstaste drücken und Hörer abheben.



Lauthören während Gespräch:

Aktivieren: Lautsprechertaste drücken.

Deaktivieren: Lautsprechertaste erneut drücken.

Gespräch beenden im Lauthören:

Lautsprechertaste drücken und Hörer auflegen.

Hinweis: Wenn Sie nur den Hörer auflegen, wechselt das Telefon in den Freisprechmodus.



Gespräch beenden:

Hörer auflegen oder Beendertaste drücken.



Anruf abweisen:

Beendertaste drücken während Rufphase.

→Die Verbindung wird abgewiesen und, abhängig von der Systemkonfiguration, hört der Anrufer den Besetztton oder er wird an ein vorkonfiguriertes Ziel umgeleitet.

Im Freisprechen telefonieren

Sie möchten, dass andere Personen am Gespräch teilnehmen können, oder Sie möchten während des Gesprächs die Hände frei haben.

Mit der Funktion Freisprechen schalten Sie den Lautsprecher und das Mikrofon ein. Beachten Sie, dass das Freisprechemikrofon nicht verdeckt sein darf. Die Tonqualität wird besser, wenn Sie die Lautstärke Ihres Telefons niedrig einstellen.



Anruf beantworten/beenden im Freisprechen:

Antworten: Lautsprecher- oder Leitungstaste drücken.
Beenden: Beendertaste drücken.



Freisprechen während Gespräch:

1. Lautsprechertaste drücken.

→Lauthören ist aktiviert.

2. Hörer auflegen.

→Freisprechen ist aktiviert.



Gespräch mit Hörer fortsetzen:

Hörer abheben.

→Lautsprecher und Freisprechemikrofon sind ausgeschaltet.



Gespräch beenden:

Hörer auflegen.

Mikrofon stummschalten

Sie telefonieren und möchten sich kurz mit anderen Personen im Raum unterhalten, ohne dass Ihr Gesprächspartner mithört.

Sie können das Mikrofon während eines Gesprächs ein- und ausschalten, unabhängig ob Sie mit Hörer, Headset oder im Freisprechen telefonieren.



Mikrofon während Gespräch ein-/ausschalten:

Aktivieren: Mikrofontaste drücken.

Deaktivieren: Mikrofontaste erneut drücken.

→Mikrofon ist aktiviert/deaktiviert. LED der Mikrofontaste blinkt/blinkt nicht (nur Mitel 6865 SIP).

Mit Headset telefonieren (nur Mitel 6865 SIP)

Sie möchten mit Headset telefonieren.

Wenn Sie im Headset-Betrieb einen Anruf über die Lautsprechertaste entgegennehmen, wird dieser am Headset angeboten. Wahlweise kann der Anruf auch durch Abheben des Hörers entgegengenommen werden.

Alle Einstellungen zum Headset-Betrieb finden Sie im Kapitel "Audioeigenschaften einstellen", Seite 73. Weitere Informationen entnehmen Sie aus der Bedienungsanleitung Ihres Headsets.



Anruf entgegennehmen mit Headset:

Taste am Headset oder Lautsprechertaste drücken.



Gespräch beenden mit Headset:

Taste am Headset oder Lautsprechertaste drücken.

Gespräche einleiten

In diesem Abschnitt erfahren Sie, welche weiteren Möglichkeiten Ihr Telefon bietet, um ein Gespräch einzuleiten.

Wählen mit Rufnummer

Sie möchten einen Benutzer anrufen und dazu seine Rufnummer eingeben.

In Wahlvorbereitung können Sie eine Rufnummer in Ruhe eingeben und wenn nötig korrigieren, ohne dass bereits automatisch die Verbindung aufgebaut wird. Die Verbindung wird erst aufgebaut, wenn Sie zum Beispiel den Hörer abnehmen.



Wählen mit Rufnummer:

Rufnummer in Wahlvorbereitung eingeben.

Falsch eingegebene Zeichen können Sie mit der Navigationstaste nach links löschen.



Hörer abheben oder Softkey *Wählen* drücken.

Wählen aus Telefonbuch (Verzeichnissuche)

Sie möchten einen Benutzer über seinen Namen anrufen.

Mit der Verzeichnissuche können Sie einen Kontakt in Ihrem privaten Telefonbuch, im Telefonbuch des Systems oder in einem angebundenes, externen Telefonbuch suchen. Je nach Grösse und Anzahl der angeschlossenen Telefonbücher kann sich die Reaktionszeit verlängern. Folgende Suchmöglichkeiten stehen Ihnen zur Verfügung:

Menü	Beschreibung
<i>Quickdial</i>	Bei Quickdial müssen Sie die Zifferntasten für jeden Buchstaben nur 1 x drücken, obwohl eine Taste mit mehreren Buchstaben belegt ist. Ein effizienter Algorithmus garantiert schnelle Suchresultate.
<i>Namenwahl</i>	Für die Namenwahl geben Sie die entsprechenden Buchstaben ein. Nach- und Vorname müssen Sie durch ein Leerzeichen (*-Taste) trennen.
<i>Erweiterte Suche</i>	Wenn Sie <i>Erweiterte Suche</i> auswählen, können Sie direkt in den angeschlossenen externen Telefonbüchern suchen. Ist kein externes Telefonbuch angeschlossen, steht Ihnen diese Funktion nicht zur Verfügung. Nachname, Vorname und ev. Ortschaft müssen Sie jeweils durch ein Leerzeichen (*-Taste) trennen, zum Beispiel "no s so" für Nobel Stefan Solothurn.

Tipps für Sucheingabe:

- Für die Anfangsbuchstaben des gesuchten Namens die entsprechende Zifferntaste je 1 x drücken. Für jeden Buchstaben wird die zugehörige Ziffer, zum Beispiel eine "6" für den Buchstaben "n" angezeigt.
- Fragen Sie Ihren Systembetreuer, ob Sie zuerst die Anfangsbuchstaben des Nach- oder des Vornamens eingeben müssen.
- Gross-/Kleinschreibung und Sonderzeichen haben keinen Einfluss auf die Suche.
- Mehr Informationen zu den Telefonbüchern erfahren Sie im Kapitel "Telefonbücher verwalten", Seite 79.



Verzeichnissuche:
Funktionstaste für *Menü* drücken.



Zu *Verzeichnissuche* blättern und Navigationstaste nach rechts drücken.

Telefonieren



Zu *Quickdial*, *Namenwahl* oder *Erweiterte Suche* blättern und Navigationstaste nach rechts drücken.



Verzeichnissuche mit Quickdial: Anfangsbuchstaben des gesuchten Namens mit den entsprechenden Ziffern eingeben.

Verzeichnissuche mit Namenwahl: Anfangsbuchstaben des gesuchten Namens eingeben.

Verzeichnissuche mit Erweiterte Suche: Anfangsbuchstaben des gesuchten Namens sowie der Ortschaft (jeweils durch Leerzeichen getrennt) eingeben.



Softkey *Ausführen* drücken.

→Namensliste (oder *Liste leer*, wenn das Telefon keinen passenden Benutzer findet) wird angezeigt.



Durch Liste blättern und gewünschten Benutzer auswählen.



Hörer abheben.

→Angezeigte Rufnummer wird gewählt.

Wählen aus Anrufliste

Sie möchten einen Benutzer aus einer der drei Anruflisten anrufen. Sie haben die folgenden Anruflisten zur Auswahl:

Menü	Beschreibung
<i>Unbeantwortet</i>	Liste der Anrufer, die versucht haben, Sie in Ihrer Abwesenheit anzurufen.
<i>Beantwortet</i>	Liste der Anrufe, die Sie beantwortet haben.
<i>Wahlwiederholung</i>	Liste der Anrufe, die Sie getätigt haben.

Anrufe in Abwesenheit werden auf der Anzeige signalisiert.

Ihr Telefon speichert automatisch Rufnummer und Name der Benutzer in einer Anrufliste im MiVoice Office 400 Kommunikationssystem. Innerhalb des One Number Benutzerkonzepts (siehe Kapitel "One Number Benutzerkonzept", Seite 7) können Sie Benutzer über eine dieser Anruflisten zurückrufen. Die einzelnen Anruflisten umfassen maximal je 30 Einträge. Weitere Informationen zu den Anruflisten finden Sie im Kapitel "Bearbeitungsoptionen der Anrufliste", Seite 62.

Die Bedienung der Anruflisten ist verfügbar über die Anruflistentaste, die Wahlwiederholungstaste, das Systemmenü oder eine Funktionstaste (siehe Kapitel "Tasten konfigurieren", Seite 84).



Anrufliste unbeantworteter/beantworteter Anrufe:

Mitel 6863 SIP: Funktionstaste für *Menü* drücken. Zu *Anrufliste* blättern und Navigationstaste nach rechts drücken.

Mitel 6865 SIP: Anruflistentaste drücken.



Zu *Unbeantwortet* oder *Beantwortet* blättern und Navigationstaste nach rechts drücken.

→Anzeige zeigt Liste der letzten unbeantworteten/beantworteten Anrufe/Gespräche.



Durch Liste blättern, bis der gesuchte Benutzer angezeigt wird.



Hörer abheben.

→Rufnummer des Benutzers wird gewählt.

Hinweis:

Der Benutzer wird aus der Anrufliste unbeantworteter Anrufe gelöscht, sobald die Verbindung zustande gekommen ist.



Wahlwiederholungsliste:

Wahlwiederholungstaste drücken.

→Liste der zuletzt gewählten Einträge wird angezeigt.



Navigationstaste nach unten drücken, um durch die zuletzt gewählten Rufnummern zu blättern.



Hörer abheben.

→Rufnummer des Benutzers wird gewählt.

Wählen mit konfigurierbarer Taste

Sie möchten einen Benutzer anrufen, dessen Rufnummer auf einer konfigurierbaren Taste gespeichert ist.

Wie Sie eine konfigurierbare Taste konfigurieren, erfahren Sie im Kapitel "Tasten konfigurieren", Seite 84.

Telefonieren



Mit Hörer telefonieren:

1. Hörer abheben.
2. Gewünschte konfigurierbare Taste drücken.
→Rufnummer wird gewählt.



Im Freisprechen telefonieren:

- Gewünschte konfigurierbare Taste drücken.
→Rufnummer wird gewählt.

Wählen mit Leitungstaste

Sie möchten über eine Leitungstaste telefonieren.

Mitel 6863 SIP: Sie können gezielt über eine Leitungstaste telefonieren. Ihr Telefon verfügt über zwei feste Leitungstasten mit LED (L1, L2).

Mitel 6865 SIP: Sie können gezielt über eine Leitungstaste telefonieren. Ihr Telefon verfügt über zwei feste Leitungstasten mit LED (L1, L2). Ihr Systembetreuer kann zusätzlich bis zu sieben weitere (insgesamt neun) Leitungstasten einrichten. Die tatsächliche Anzahl der Leitungstasten ist abhängig von der Systemkonfiguration. Drücken Sie direkt eine feste Leitungstaste oder wählen eine Leitung mit Hilfe der horizontalen Navigationstaste nach rechts oder links aus. In der Anzeige wird die Leitungsnummer (L1, L2 etc.) angezeigt.

Per Tastendruck können Sie die Leitung wechseln. Das aktive Gespräch wird automatisch lokal gehalten.



Wählen mit Leitungstaste:

Rufnummer eingeben.



Freie Leitungstaste drücken.

→Rufnummer wird gewählt. LED der Leitungstaste leuchtet.



Gespräch halten und Leitung wechseln:

1. Eine zweite, freie Leitungstaste drücken oder eine neue Leitungstaste mit horizontaler Navigationstaste auswählen.

2. Rufnummer eingeben.

→Gespräch auf Leitungstaste 1 wird gehalten, Gespräch auf Leitungstaste 2 ist aktiv.

Hinweis:

Drücken Sie die Leitungstaste 1, um Ihren Gesprächspartner auf Leitung 1 wieder zurückzuholen (siehe auch Kapitel "Makeln zwischen Rückfragepartner und Gesprächspartner", Seite 35).

Anderes Mittel Telefon zum Telefonieren freischalten

Sie möchten mit Ihren persönlichen Einstellungen an einem anderen Mittel Telefon telefonieren, zum Beispiel an einem Telefon eines Arbeitskollegen oder in einem Besprechungszimmer.

Sie können ein anderes Mittel Telefon für einen internen oder externen Anruf mit Ihren persönlichen Einstellungen freischalten, selbst wenn dieses Telefon für externe Gespräche gesperrt ist. Sie können das Telefon für ein geschäftliches oder für ein privates Gespräch freischalten. Nachdem Sie das Telefon mit einem Funktionscode und Ihrem PIN freigeschaltet haben, steht Ihnen Ihr privates Telefonbuch zur Verfügung. Der Angerufene sieht auf der Anzeige Ihre persönliche Rufnummer und nicht die des Telefons, an welchem Sie gerade telefonieren. Anfallende Gebühren werden Ihnen verbucht.



Geschäftliche Gespräche:

1. Funktionscode #36 für ein geschäftliches Gespräch eingeben.
2. Ihre interne Rufnummer eingeben.
3. Ihre PIN eingeben.
4. Interne oder externe Rufnummer mit Amtszugangsziffer eingeben.



Hörer abheben.
→ Angezeigte Rufnummer wird gewählt.

Hinweis: Nach dem Auflegen stehen Ihnen Namenwahl und privates Telefonbuch während einer Minute für ein weiteres Gespräch zur Verfügung.



Private Gespräche:

1. Funktionscode #46 für ein privates Gespräch eingeben.
 2. Ihre interne Rufnummer eingeben.
 3. Ihre PIN eingeben.
 4. Externe Rufnummer direkt, ohne Amtszugangsziffer, eingeben.
 5. Hörer abheben.
- Telefon ist freigeschaltet, externer Benutzer wird gerufen.

Hinweis: Die PIN-StandardEinstellung '0000' wird nicht akzeptiert (weitere Informationen zur PIN siehe Kapitel "PIN ändern", Seite 76).

Privatanruf mit PIN

Sie möchten an Ihrem oder an einem anderen Mittel Telefon einen privaten Anruf tätigen.

Sie können mit Hilfe Ihrer PIN jedes Telefon für einen externen Anruf mit Ihren persönlichen Einstellungen benutzen, selbst wenn dieses Telefon für externe Gespräche gesperrt ist. Der Angerufene sieht auf der Anzeige Ihre persönliche Rufnummer und nicht die des Telefons, an welchem Sie gerade telefonieren. Anfallende Gebühren werden Ihnen verbucht. Die gewählte Rufnummer wird nicht in der Wahlwiederholungsliste gespeichert.



Privatanruf mit PIN:

1. Funktionscode #46 gefolgt von Ihrer internen Rufnummer eingeben.
2. Ihre PIN eingeben.
3. Externe Rufnummer direkt, ohne Amtszugangsziffer, eingeben.



Hörer abheben.

→ Telefon ist freigeschaltet. Externer Benutzer wird gerufen.

Hinweis: Die PIN-StandardEinstellung '0000' wird nicht akzeptiert (weitere Informationen zur PIN siehe Kapitel "PIN ändern", Seite 76).

Funktionen vor/während Gespräch nutzen

In diesem Abschnitt erfahren Sie, welche speziellen Funktionen Ihr Telefon bietet, bevor Sie ein (zweites) Gespräch einleiten oder wenn Sie sich in einem Gespräch befinden.

Rückruf anfordern

Sie möchten einen Benutzer sprechen. Dieser Benutzer ist besetzt oder meldet sich nicht. Rückrufe sind möglich zu internen und externen Benutzern. Nicht alle Netzbetreiber unterstützen diese Funktion.

Wenn der Benutzer besetzt ist, können Sie einen automatischen Rückruf aktivieren. In diesem Fall ruft Ihr Telefon, sobald der Benutzer sein Gespräch beendet hat. Wenn Sie dann den Hörer abheben, wird direkt der Benutzer angerufen. Wenn der Benutzer sich nicht meldet, können Sie ebenfalls einen Rückruf anfordern. Der Benutzer erhält dann auf der Anzeige eine Meldung Ihres Rückrufwunsches.

